

# Ancubic ACE Pro

## 用户手册

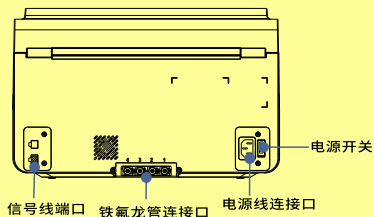

### 1. 部件介绍

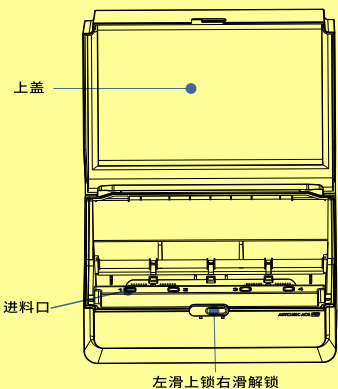

### 2. 包装清单



电源线  
(1pcs)



信号线  
(1pcs)



铁氟龙管  
(4pcs)



抛料组件



切刀  
(1pcs)



四进一出组件  
(1pcs)



集线器  
(2pcs)



M3\*7  
(2pcs)

更详细的教程或者使用说明请扫码获取。



ANCUBIC APP



ANCUBIC Wiki



安装视频



M02010117

### 3. 安装切刀和四进一出组件

1. 将切刀安装在打印头右侧切刀孔中 (先取出切刀装饰盖)。
2. 解锁打印头上方一进一出组件。
3. 将四进一出组件用原来的螺丝安装在打印头上方。

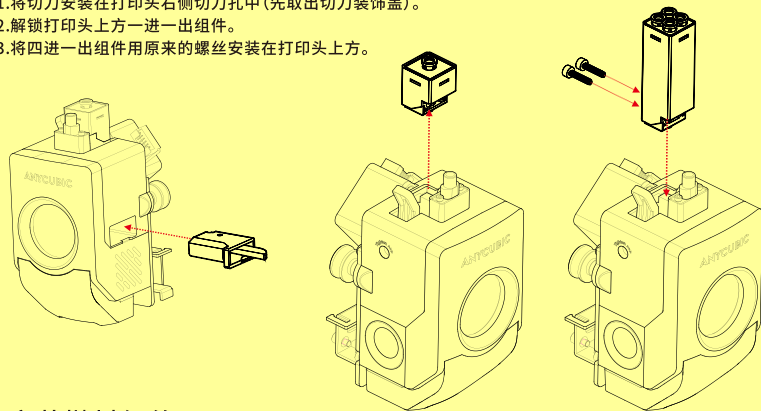

### 4. 安装抛料组件

1. 将抛料组件卡入限位孔中。
2. 用配件包里螺丝固定抛料组件(H2.5)。

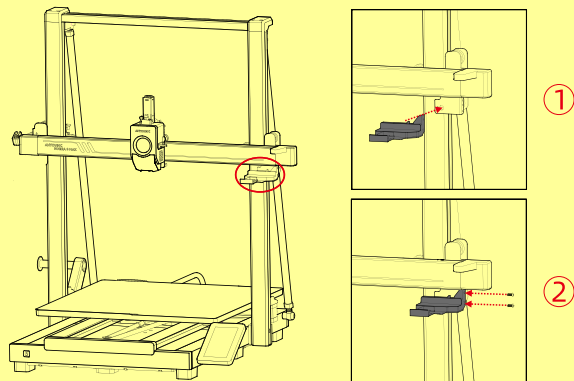

## 5. 安装信号线及铁氟龙管

1. 将ANYCUBIC ACE Pro放在打印机左侧, 间距10-15cm。
2. 将信号线4pin—头插入打印机底座左侧设备外接口, 注意卡扣朝下。
3. 将信号线6pin—头插入ACE Pro 左下角的孔中, 注意卡扣在外侧。

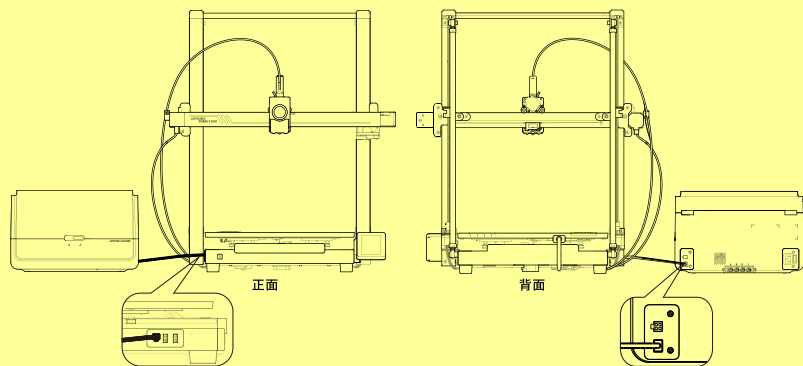

1. 将铁氟龙管的一头插入打印机顶部的端口中, 另一头穿过打印机左侧的线卡, 4个铁氟龙管依次进行。
2. 先取下铁氟龙管连接端口处的四个蓝色卡扣, 铁氟龙管插入端口中, 再将四个蓝色卡扣安装回原来位置(注: 铁氟龙管的管道匹配无顺序)。
3. 使用集线器固定线缆。

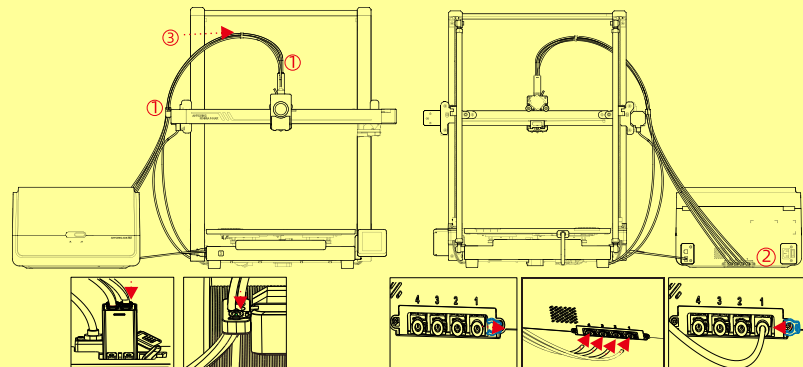

## 6. 进丝

1. 在ACE Pro中至少放置一卷耗材。
2. 将耗材一端插入进料口, ACE Pro在检测到耗材后将自动预上料。
3. 按下【材料】界面, 点击选中一个耗材, 出现编辑标志, 设置对应的耗材材质与颜色后点击确定, 如果使用Anycubic带RFID的耗材将会自动识别耗材颜色和材质。
4. 完成以上操作后点击【进料】, 等待喷嘴加热到预设温度, 耗材从喷嘴中挤出。

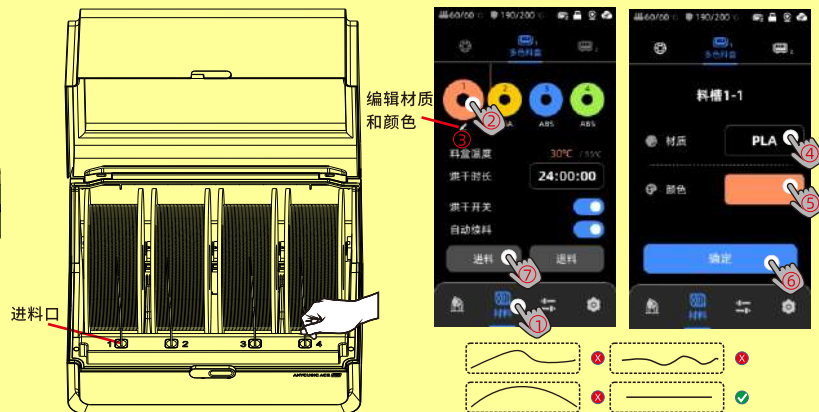

- 注意: 1. 在将耗材插入进料口之前, 请确保将耗材末端拉直。  
2. 建议优先使用塑料的耗材料盘, 以得到更好的打印顺畅度。如果使用纸质料盘, 可能发生料盘打滑、摩擦产生碎屑, 建议搭配适配环后使用。(适配环从Makeronline下载)

## 7. 打印

- 选择本地或U盘中的一个模型, 并开始打印。  
\*建议使用预装的文件中的其中一个作为首次测试打印。

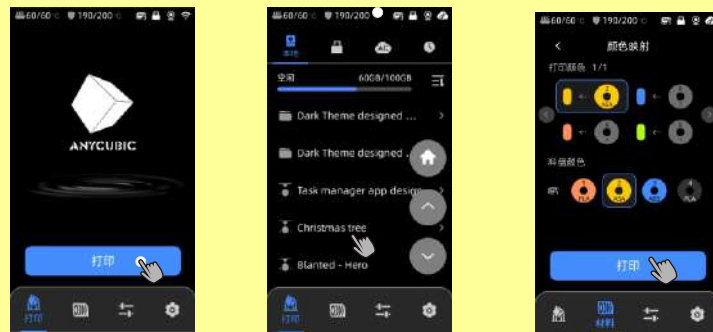

从本地存储或U盘中选择模型。

选择颜色后点击打印